

veho®

Veho Global Group, PO Box 436, Southampton, SO30 9DH, UK  
Veho Europe, 25 Place de la Madeleine, 75008 Paris

veho®

**KUZO**®  
SMART WATCH

VSW-001-F1S-B / VSW-002-F1S-W

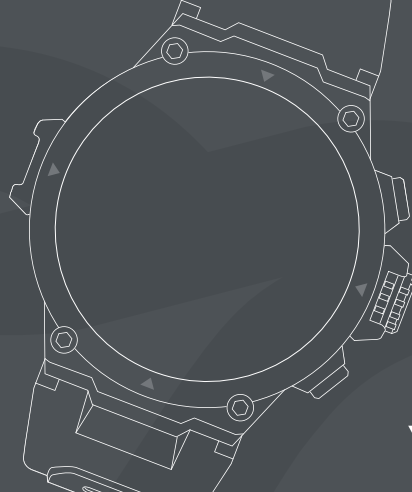

veho®

# Contents

English	4
Français	14
Español	24
Italiano	34
Nederland	44
Deutsche	54
Dansk	64
Português	74
中文	84
日本語	94



Multi-lingual manual download  
[veho-world.com/downloads](http://veho-world.com/downloads)

Hello  
Bonjour Hallo Hola  
Hej Ciao こんにちは  
你好 Olá

## 1 Guide to the watch

1. Menu button
2. Crown / Power button
3. Activities button



## 2 Charging the watch

**Charging** We suggest fully charging the Kuzo watch before its first use. Always use the supplied USB cable and a compatible power source to charge the watch.

Connect the watch to the charging cable, magnets will hold the charging pins in place. Whilst charging the current battery percentage will be displayed on the watch screen.

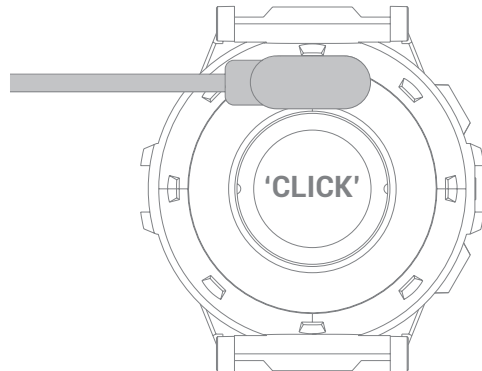

### 3 Using the buttons



**Power on** Press and hold the crown for approx. 3 seconds, the watch will vibrate

**Power off/Reboot** Press and hold the crown for approx. 3 seconds to bring up the shutdown options screen

**Wake up** Press the crown once to wake up the watch screen

To perform a Reset Press and hold the crown for approx. 3 seconds to bring up the shutdown options screen



**Menu** Press the Menu button once to bring up the full watch menus



**Activities** Press the Activities button once to bring up the exercise/workout options

4

## Screen shortcuts

Swipe up View watch quick menus

Swipe down View notifications

Swipe left Measure heart rate

Swipe right View daily activity data



8

5

## Download the App

Download "Veho Kuzo" from the Google Play or App Store.

Ensure Bluetooth is enabled on your device. Open the App and click 'User registration' to create an account, or sign in if you have an existing account. Complete registration before proceeding.

The App will request the following Access to Bluetooth information for data transfer. Access to location information for GPS tracking data. Accept permissions for full functionality.



EN

9

## 6 Pairing to your device

1. Open the Veho Kuzo app and select 'Register here'.
2. Enter your email address and input a 6-20 character password. Confirm this password, read and agree to the user and privacy policies, then select 'Register and log in' to proceed.
3. Complete the personal information fields, and select 'Finish' to complete your account. Providing accurate information will allow for the most accurate data.
4. Swipe through the user guide pages and select 'Finish' to enter the app.
5. Select the 'Device' tab then click 'Add device'.
6. Select 'Veho Kuzo F1-S' from the drop-down list, then press the green tick on the watch to confirm pairing.
7. Select a device language, and select 'Confirm' to proceed.

If a notification appears requesting permission to connect to the watch, press 'Allow'.

If a Bluetooth pairing request appears press 'Pair' to connect devices.

**Note:** If the smartwatch was previously paired to the device, it must first be forgotten from Bluetooth settings.



Watch the Kuzo pairing step by step guide on YouTube  
<https://youtu.be/XufQSWYmFYE>

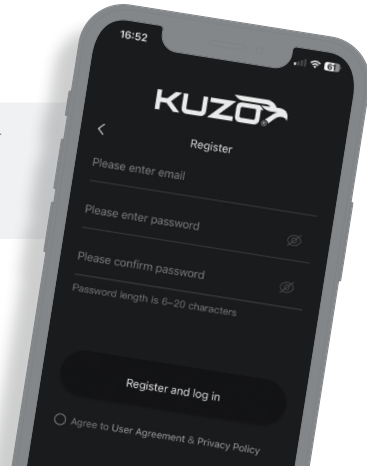

**Firmware/software updates** App updates will be released sporadically to add new features, improve user experience, and ensure compatibility. App updates will appear in the Google Play or App Store.

Watch firmware updates will be released sporadically to add new features and improve user experience. Watch firmware updates will appear in the Kuzo App. Ensure the watch has above 60% charge before selecting the update.

**Disclaimers/Tips** Watch data is approximate and should not be used for medical data.

Failure to use supplied/compatible accessories may void the product warranty.

To prolong battery performance, charge/discharge the watch at least once every three months.

Disassembling the watch will void product warranty.

## Specifications

Screen resolution	360 x 360 pixels
Screen size	1.3"
Sensor	Triple-axis
Working time	Up to 48 hours
Standby time	Up to 14 days
Charge time	Approx. 2 hours
Charging voltage	5V 1A
Battery	300mAh
Weight	51g

## 1 Guide de la montre

1. Bouton Menu
2. Couronne / bouton d'alimentation
3. Bouton Activités



## 2 Charger la montre

**Mise en charge** Nous vous suggérons de charger complètement la montre Kuzo avant sa première utilisation. Utilisez toujours le câble USB fourni et une source d'alimentation compatible pour charger la montre. Connectez la montre au câble de charge, des aimants maintiendront les broches de charge en place. Pendant la charge, le pourcentage actuel de la batterie sera affiché sur l'écran de la montre.

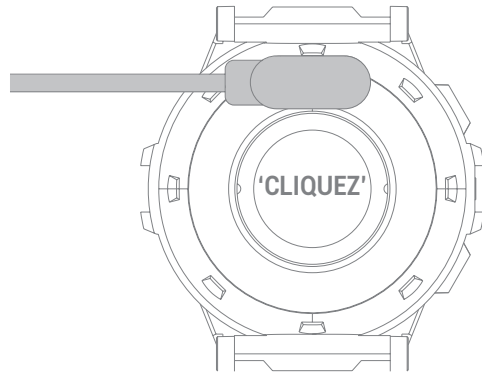





**Allumer** Maintenez la couronne enfoncée pendant env. 3 secondes, la montre vibrera

**Éteindre/Redémarrer** Maintenez la couronne enfoncée pendant env. 3 secondes pour faire apparaître l'écran des options d'arrêt

**Réveillez-vous** Appuyez une fois sur la couronne pour réveiller l'écran de la montre

Pour effectuer une réinitialisation Maintenez la couronne enfoncée pendant env. 3 secondes pour faire apparaître l'écran des options d'arrêt



**Menu** Appuyez une fois sur le bouton Menu pour afficher les menus complets de la montre



**Activités** Appuyez une fois sur le bouton Activités pour afficher les options d'exercice/ d'entraînement

## 4 Raccourcis d'écran

Balayez vers le haut Afficher les menus rapides de la montre

Balayez vers le bas Afficher les notifications

Balayez vers la gauche Mesurer la fréquence cardiaque

Balayez vers la droite Afficher les données d'activité quotidiennes



## 5 Utilisation de l'appli

Télécharger "Veho Kuzo" sur Google Play ou App Store.

Assurez-vous que Bluetooth est activé sur votre appareil. Ouvrez l'application et cliquez sur "Enregistrement de l'utilisateur" pour créer un compte, ou connectez-vous si vous avez un compte existant. Terminez l'enregistrement avant de continuer.

L'application demandera ce qui suit Accès aux informations Bluetooth pour le transfert de données. Accès aux informations de localisation pour les données de suivi GPS. Acceptez les autorisations pour une fonctionnalité complète.



## 6 Couplage à votre appareil

1. Ouvrez l'application Veho Kuzo et sélectionnez "S'inscrire ici".
2. Entrez votre adresse e-mail et saisissez un mot de passe de 6 à 20 caractères. Confirmez ce mot de passe, lisez et acceptez les politiques d'utilisation et de confidentialité, puis sélectionnez "S'inscrire et se connecter" pour continuer.
3. Complétez les champs d'informations personnelles et sélectionnez "Terminer" pour compléter votre compte. Fournir des informations précises permettra d'obtenir les données les plus précises.
4. Parcourez les pages du guide de l'utilisateur et sélectionnez "Terminer" pour accéder à l'application.
5. Sélectionnez l'onglet "Appareil", puis cliquez sur "Ajouter un appareil".
6. Sélectionnez «Veho Kuzo F1-S» dans la liste déroulante, puis appuyez sur la coche verte de la montre pour confirmer l'appairage.
7. Sélectionnez la langue de l'appareil, puis sélectionnez «Confirmer» pour continuer.

Si une notification apparaît demandant l'autorisation de se connecter à la montre, appuyez sur "Autoriser".

Si une demande de couplage Bluetooth apparaît, appuyez sur «Pair» pour connecter les appareils.

Remarque: Si la smartwatch a déjà été jumelée à l'appareil, il faut d'abord l'oublier des paramètres Bluetooth.



Regardez le guide étape par étape d'appairage Kuzo sur YouTube <https://youtu.be/XufQSWYmFYE>

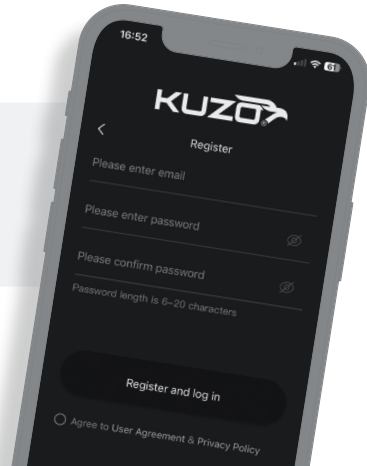

**Mises à jour du micrologiciel/logiciel** Les mises à jour de l'application seront publiées sporadiquement pour ajouter de nouvelles fonctionnalités, améliorer l'expérience utilisateur et assurer la compatibilité. Les mises à jour des applications apparaîtront dans Google Play ou App Store.

Les mises à jour du micrologiciel de la montre seront publiées sporadiquement pour ajouter de nouvelles fonctionnalités et améliorer l'expérience utilisateur. Les mises à jour du firmware de la montre apparaîtront dans l'application Kuzo. Assurez-vous que la montre a plus de 60 % de charge avant de sélectionner la mise à jour.

**Avis de non-responsabilité/conseils** Les données de la montre sont approximatives et ne doivent pas être utilisées pour des données médicales.

La non-utilisation des accessoires fournis/compatibles peut annuler la garantie du produit.

Pour prolonger les performances de la batterie, chargez/déchargez la montre au moins une fois tous les trois mois.

Le démontage de la montre annulera la garantie du produit.

## Caractéristiques

Résolution d'écran	360 x 360 pixels
Taille de l'écran	1.3"
Capteur	Triple axe
Temps de travail	Jusqu'à 48 heures
Temps d'attente	Jusqu'à 14 jours
Temps de charge	Environ. 2 heures
Tension de charge	5V 1A
La batterie	300mAh
Lester	51g

# 1 Guía del reloj

1. Botón de menú
2. Corona/botón de encendido
3. Botón de actividades



# 2 Cargando el reloj

**Cargando** Sugerimos cargar completamente el reloj Kuzo antes de su primer uso. Utilice siempre el cable USB suministrado y una fuente de alimentación compatible para cargar el reloj. Conecte el reloj al cable de carga, los imanes mantendrán las clavijas de carga en su lugar. Mientras se carga, el porcentaje actual de la batería se mostrará en la pantalla del reloj.

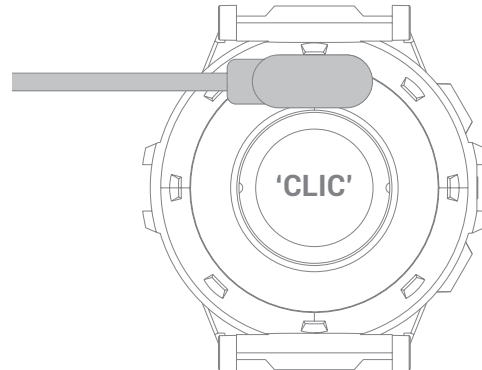

### 3 Usando los botones



**Encendido** Mantenga presionada la corona durante aprox. 3 segundos, el reloj vibrará

**Apagar/Reiniciar** Mantenga presionada la corona durante aprox. 3 segundos para que aparezca la pantalla de opciones de apagado

**Despierta** Presiona la corona una vez para activar la pantalla del reloj

Para realizar un reinicio Mantenga presionada la corona durante aprox. 3 segundos para que aparezca la pantalla de opciones de apagado



**Menú** Presione el botón Menú una vez para que aparezcan los menús completos del reloj



**Actividades** Presione el botón Actividades una vez para que aparezcan las opciones de ejercicio/entrenamiento

4

## Atajos de pantalla

Muévase hacia arriba Ver menús rápidos del reloj

Deslizar hacia abajo Ver notificaciones

Deslizar a la izquierda Medir la frecuencia cardíaca

Desliza a la derecha Ver datos de actividad diaria



5

## Usar la aplicación

Descargar "Veho Kuzo" de Google Play o App Store.

Asegúrese de que Bluetooth esté habilitado en su dispositivo. Abra la aplicación y haga clic en 'Registro de usuario' para crear una cuenta, o inicie sesión si tiene una cuenta existente. Complete el registro antes de continuar.

La aplicación solicitará lo siguiente Acceso a la información de Bluetooth para la transferencia de datos. Acceso a información de ubicación para datos de rastreo GPS. Acepte los permisos para la funcionalidad completa.



## 6 Emparejamiento con su dispositivo

1. Abra la aplicación Veho Kuzo y seleccione **'Registrarse aquí'**.
2. Ingrese su dirección de correo electrónico e ingrese una contraseña de 6 a 20 caracteres. Confirme esta contraseña, lea y acepte las políticas de privacidad y de usuario, luego seleccione **'Registrarse e iniciar sesión'** para continuar.
3. Complete los campos de información personal y seleccione **'Finalizar'** para completar su cuenta. Proporcionar información precisa permitirá obtener los datos más precisos.
4. Deslice el dedo por las páginas de la guía del usuario y seleccione **"Finalizar"** para ingresar a la aplicación.
5. Seleccione la pestaña **'Dispositivo'** y luego haga clic en **'Agregar dispositivo'**.
6. Seleccione **'Veho Kuzo F1-S'** de la lista desplegable, luego presione la marca verde en el reloj para confirmar el emparejamiento.
7. Seleccione un idioma del dispositivo y seleccione **'Confirmar'** para continuar.

Si aparece una notificación solicitando permiso para conectarse al reloj, presione **'Permitir'**.

Si aparece una solicitud de emparejamiento de Bluetooth, presione **"Emparejar"** para conectar dispositivos.

**Nota:** si el reloj inteligente se emparejó previamente con el dispositivo, primero debe olvidarse de la configuración de Bluetooth.



Vea la guía paso a paso de emparejamiento de Kuzo en YouTube <https://youtu.be/XufQSWYmFYE>

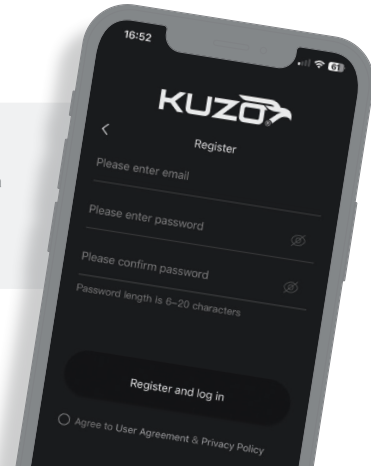



**Actualizaciones de firmware/software** Las actualizaciones de la aplicación se lanzarán esporádicamente para agregar nuevas funciones, mejorar la experiencia del usuario y garantizar la compatibilidad. Las actualizaciones de la aplicación aparecerán en Google Play o App Store.

Las actualizaciones de firmware del reloj se lanzarán esporádicamente para agregar nuevas funciones y mejorar la experiencia del usuario. Las actualizaciones de firmware del reloj aparecerán en la aplicación Kuzo. Asegúrese de que el reloj tenga una carga superior al 60 % antes de seleccionar la actualización.

**Descargos de responsabilidad/Consejos** Los datos del reloj son aproximados y no deben usarse para datos médicos.

La falta de uso de los accesorios suministrados/compatibles puede anular la garantía del producto.

Para prolongar el rendimiento de la batería, cargue/descargue el reloj al menos una vez cada tres meses.

Desmontar el reloj anulará la garantía del producto.

## Especificaciones

Resolución de la pantalla	360 x 360 píxeles
Tamaño de pantalla	1.3"
Sensor	Eje triple
Tiempo de trabajo	Hasta 48 horas
Tiempo de espera	Hasta 14 días
Tiempo de carga	Aprox. 2 horas
Voltaje de carga	5V 1A
Batería	300mAh
Peso	51g

## 1 Guida all'orologio

1. Pulsante Menù
2. Corona / pulsante di accensione
3. Pulsante Attività



## 2 Ricarica dell'orologio

**Ricarica** Si consiglia di caricare completamente l'orologio Kuzo prima del suo primo utilizzo. Utilizzare sempre il cavo USB in dotazione e una fonte di alimentazione compatibile per caricare l'orologio. Collega l'orologio al cavo di ricarica, i magneti manterranno i pin di ricarica in posizione. Durante la ricarica, la percentuale corrente della batteria verrà visualizzata sullo schermo dell'orologio.

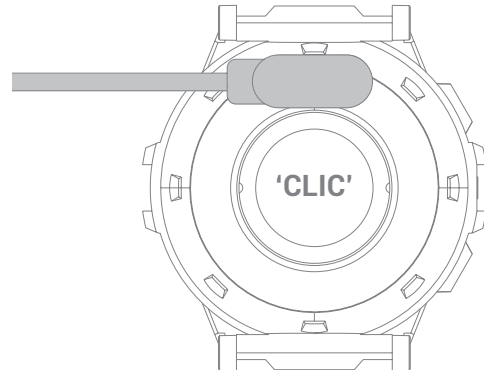

## Usando i pulsanti



**Accensione** Tenere premuta la corona per ca. 3 secondi, l'orologio vibrerà

**Spegni/Riavvia** Tenere premuta la corona per ca. 3 secondi per visualizzare la schermata delle opzioni di spegnimento

**Svegliati** Premere una volta la corona per riattivare lo schermo dell'orologio

Per eseguire un ripristino Tenere premuta la corona per ca. 3 secondi per visualizzare la schermata delle opzioni di spegnimento



**Menù** Premere una volta il pulsante Menu per visualizzare i menu completi dell'orologio



**Attività** Premere una volta il pulsante Attività per visualizzare le opzioni di esercizio/allenamento

## 4 Scorciatoie a schermo

Scorrere verso l'alto Visualizza i menu rapidi dell'orologio

Scorri verso il basso Visualizza le notifiche

Scorrere verso sinistra Misura la frequenza cardiaca

Scorri verso destra Visualizzare i dati sull'attività quotidiana



## 5 Utilizzo dell'app

Scarica "Veho Kuzo" da Google Play o dall'App Store.

Assicurati che il Bluetooth sia abilitato sul tuo dispositivo. Apri l'app e fai clic su "Registrazione utente" per creare un account o accedi se disponi di un account esistente. Completare la registrazione prima di procedere.

L'App richiederà quanto segue Accesso alle informazioni Bluetooth per il trasferimento dei dati. Accesso alle informazioni sulla posizione per i dati di tracciamento GPS. Accetta le autorizzazioni per la piena funzionalità.



## 6 Accoppiamento con il tuo dispositivo

1. Apri l'app Veho Kuzo e seleziona "Registrati qui".
2. Inserisci il tuo indirizzo e-mail e inserisci una password di 6-20 caratteri. Conferma questa password, leggi e accetta le norme sull'utente e sulla privacy, quindi seleziona "Registrati e accedi" per procedere.
3. Compila i campi delle informazioni personali e seleziona "Fine" per completare il tuo account. Fornire informazioni accurate consentirà di ottenere i dati più accurati.
4. Scorri le pagine della guida per l'utente e seleziona "Fine" per accedere all'app.
5. Selezionare la scheda "Dispositivo", quindi fare clic su "Aggiungi dispositivo".
6. Selezionare "Veho Kuzo F1-S" dall'elenco a discesa, quindi premere il segno di spunta verde sull'orologio per confermare l'associazione.
7. Selezionare una lingua del dispositivo e selezionare "Conferma" per procedere.

Se viene visualizzata una notifica che richiede l'autorizzazione a connettersi all'orologio, premere "Consenti".

Se viene visualizzata una richiesta di associazione Bluetooth, premere "Associa" per connettere i dispositivi.

**Nota:** se lo smartwatch è stato precedentemente associato al dispositivo, deve prima essere dimenticato dalle impostazioni Bluetooth.



Guarda la guida passo-passo per l'abbinamento di Kuzo su YouTube <https://youtu.be/XufQSWYmFYE>

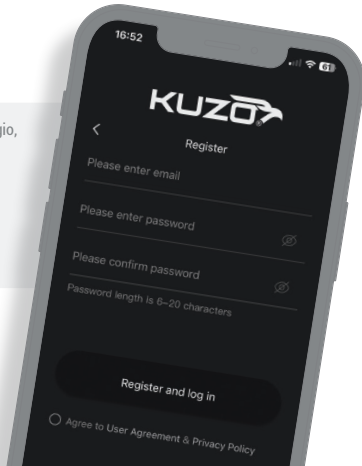

**Aggiornamenti firmware/software** Gli aggiornamenti delle app verranno rilasciati sporadicamente per aggiungere nuove funzionalità, migliorare l'esperienza utente e garantire la compatibilità. Gli aggiornamenti delle app verranno visualizzati in Google Play o nell'App Store.

Gli aggiornamenti del firmware dell'orologio verranno rilasciati sporadicamente per aggiungere nuove funzionalità e migliorare l'esperienza dell'utente. Gli aggiornamenti del firmware dell'orologio appariranno nell'app Kuzo. Assicurati che l'orologio abbia una carica superiore al 60% prima di selezionare l'aggiornamento.

**Disclaimer/Suggerimenti** I dati dell'orologio sono approssimativi e non devono essere utilizzati per dati medici.

Il mancato utilizzo degli accessori in dotazione/compatibili può invalidare la garanzia del prodotto.

Per prolungare le prestazioni della batteria, caricare/scaricare l'orologio almeno una volta ogni tre mesi.

Lo smontaggio dell'orologio invaliderà la garanzia del prodotto.

## Specifiche

Risoluzione dello schermo	360 x 360 pixel
Dimensione dello schermo	1,3"
Sensore	Triplo asse
Orario di lavoro	Fino a 48 ore
Tempo di attesa	Fino a 14 giorni
Tempo di ricarica	Circa. 2 ore
Tensione di carica	5V 1A
Batteria	300 mAh
Il peso	51gr

# 1 Gids voor het horloge

- 1. Menuknop
- 2. Kroon / Power-knop
- 3. Knop Activiteiten



# 2 Het horloge opladen

**Opladen** We raden aan om het Kuzo-horloge volledig op te laden voor het eerste gebruik. Gebruik altijd de meegeleverde USB-kabel en een compatibele voedingsbron om het horloge op te laden.

Sluit het horloge aan op de oplaadkabel, magneten houden de oplaadpennen op hun plaats. Tijdens het opladen wordt het huidige batterijpercentage weergegeven op het horlogescherf.

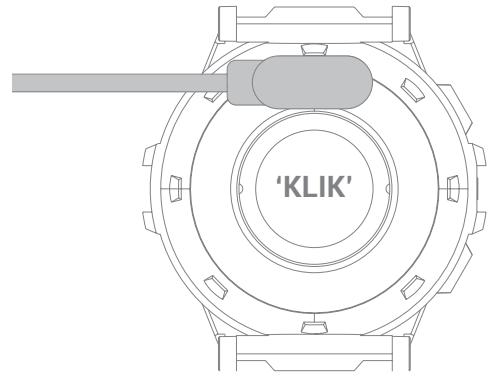

## Met behulp van de knoppen



Schakel in Houd de kroon ca. 3 seconden trilt het horloge

Uitschakelen/opnieuw opstarten Houd de kroon ca. 3 seconden om het scherm met afsluutopties te openen

Wakker worden Druk eenmaal op de kroon om het horlogescherf te activeren

Om een reset uit te voeren Houd de kroon ca. 3 seconden om het scherm met afsluutopties te openen



Menu Druk één keer op de menuknop om de volledige horlogemenu's te openen



Activiteiten Druk eenmaal op de Activiteiten-knop om de trainings-/trainingsopties te openen



4

## Snelkoppelingen op het scherm

Omhoog scrollen Bekijk snelmenu's voor horloges

Naar beneden swipen Bekijk meldingen

Veeg naar links Meet de hartslag

Veeg naar rechts Bekijk dagelijkse activiteitsgegevens



5

## Download de app

Downloaden "Veho Kuzo" uit de Google Play of App Store.

Zorg ervoor dat Bluetooth is ingeschakeld op uw apparaat. Open de App en klik op 'Gebruikersregistratie' om een account aan te maken, of log in als je een bestaand account hebt. Voltooi de registratie voordat u verder gaat.

De app vraagt het volgende Toegang tot Bluetooth-informatie voor gegevensoverdracht. Toegang tot locatie-informatie voor GPS-trackinggegevens. Accepteer machtigingen voor volledige functionaliteit.



## 6 Koppelen met uw apparaat

1. Open de Veho Kuzo app en selecteer 'Hier registreren'.
2. Voer uw e-mailadres in en voer een wachtwoord van 6-20 tekens in. Bevestig dit wachtwoord, lees en accepteer het gebruikers- en privacybeleid en selecteer 'Registreren en inloggen' om verder te gaan.
3. Vul de velden met persoonlijke informatie in en selecteer 'Voltooien' om uw account te voltooien. Het verstrekken van nauwkeurige informatie zorgt voor de meest nauwkeurige gegevens.
4. Veeg door de gebruikershandleidingpagina's en selecteer 'Voltooien' om de app te openen.
5. Selecteer het tabblad 'Apparaat' en klik vervolgens op 'Apparaat toevoegen'.
6. Selecteer 'Veho Kuzo F1-S' in de vervolgkeuzelijst en druk vervolgens op het groene vinkje op het horloge om het koppelen te bevestigen.
7. Selecteer een apparaattaal en selecteer 'Bevestigen' om verder te gaan.

Als er een melding verschijnt waarin toestemming wordt gevraagd om verbinding te maken met het horloge, drukt u op 'Toestaan'.

Als een Bluetooth-koppelingsverzoek verschijnt, drukt u op 'Koppelen' om apparaten te verbinden.

**Opmerking:** als de smartwatch eerder aan het apparaat was gekoppeld, moet deze eerst worden vergeten via de Bluetooth-instellingen.



Bekijk de stapsgewijze handleiding voor het koppelen van Kuzo op YouTube <https://youtu.be/XufQSWYmFYE>

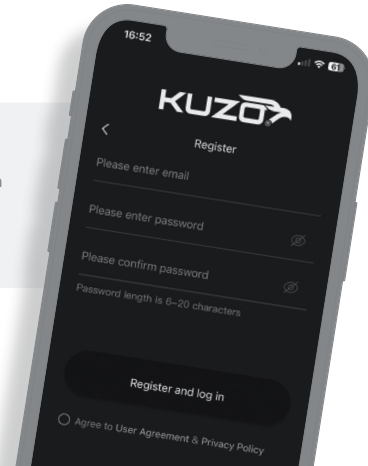

**Firmware-/software-updates** App-updates worden sporadisch uitgebracht om nieuwe functies toe te voegen, de gebruikerservaring te verbeteren en compatibiliteit te garanderen. App-updates verschijnen in de Google Play of App Store.

Watch-firmware-updates worden sporadisch uitgebracht om nieuwe functies toe te voegen en de gebruikerservaring te verbeteren. Watch-firmware-updates verschijnen in de Kuzo-app. Zorg ervoor dat het horloge voor meer dan 60% is opgeladen voordat u de update selecteert.

**Disclaimers/tips** Horlogegegevens zijn bij benadering en mogen niet worden gebruikt voor medische gegevens.

Als de meegeleverde/compatibele accessoires niet worden gebruikt, kan de productgarantie komen te vervallen.

Om de prestaties van de batterij te verlengen, moet u het horloge minstens eens in de drie maanden opladen/ontladen.

Als u het horloge uit elkaar haalt, vervalt de productgarantie.

## Specificaties

Schermsresolutie	360 x 360 pixels
Schermgrootte	1,3"
Sensor	Drieassig
Werktijd	Tot 48 uur
Standby-tijd	Tot 14 dagen
Oplaadtijd	Ca. twee uur
Laadspanning	5V 1A
Batterij	300mAh
Gewicht	51g

## 1 Anleitung zur Uhr

1. Menütaste
2. Krone / Power-Taste
3. Schaltfläche „Aktivitäten“



## 2 Aufladen der Uhr

Laden Wir empfehlen, die Kuzo-Uhr vor dem ersten Gebrauch vollständig aufzuladen. Verwenden Sie immer das mitgelieferte USB-Kabel und eine kompatible Stromquelle, um die Uhr aufzuladen. Schließen Sie die Uhr an das Ladekabel an, Magnete halten die Ladestifte an Ort und Stelle. Während des Ladevorgangs wird der aktuelle Batteriezustand auf dem Bildschirm der Uhr angezeigt.

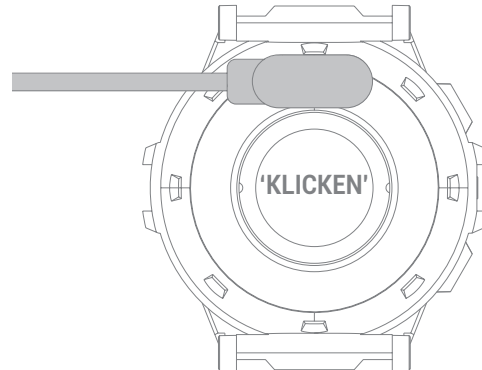

### 3 Mit den Tasten



Ein Drücken und halten Sie die Krone für ca. 3 Sekunden vibriert die Uhr

**Ausschalten/Neustart** Drücken und halten Sie die Krone für ca. 3 Sekunden, um den Bildschirm mit den Optionen zum Herunterfahren aufzurufen

**Wach auf** Drücken Sie die Krone einmal, um den Uhrenbildschirm zu aktivieren

Um einen Reset durchzuführen Drücken und halten Sie die Krone ca. 3 Sekunden lang gedrückt, um den Bildschirm mit den Optionen zum Herunterfahren aufzurufen



**Speisekarte** Drücken Sie die Menütaste einmal, um die vollständigen Uhrmenüs aufzurufen



**Aktivitäten** Drücken Sie die Aktivitäten-Taste einmal, um die Übungs-/Trainingsoptionen aufzurufen

## Bildschirm-Shortcuts

Nach oben Wischen Sehen Sie sich die Schnellmenüs der Uhr an

Nach unten Wischen Benachrichtigungen anzeigen

Nach links Wischen Herzfrequenz messen

Wische nach rechts Tägliche Aktivitätsdaten anzeigen



## Nutzung der App

Download „Veho Kuzo“ aus dem Google Play oder App Store.

Stellen Sie sicher, dass Bluetooth auf Ihrem Gerät aktiviert ist. Öffnen Sie die App und klicken Sie auf „Benutzerregistrierung“, um ein Konto zu erstellen, oder melden Sie sich an, wenn Sie bereits ein Konto haben. Schließen Sie die Registrierung ab, bevor Sie fortfahren.

Die App fordert Folgendes an Zugriff auf Bluetooth-Informationen für die Datenübertragung. Zugriff auf Standortinformationen für GPS-Tracking-Daten. Akzeptieren Sie Berechtigungen für die volle Funktionalität.



## 6 Kopplung mit Ihrem Gerät

1. Öffnen Sie die Veho Kuzo-App und wählen Sie „Hier registrieren“.
2. Geben Sie Ihre E-Mail-Adresse ein und geben Sie ein 6-20-stelliges Passwort ein. Bestätigen Sie dieses Passwort, lesen Sie die Benutzer- und Datenschutzrichtlinien und stimmen Sie ihnen zu. Wählen Sie dann „Registrieren und anmelden“, um fortzufahren.
3. Füllen Sie die Felder mit den persönlichen Daten aus und wählen Sie „Fertig stellen“, um Ihr Konto zu vervollständigen. Die Bereitstellung genauer Informationen ermöglicht die genauesten Daten.
4. Wischen Sie durch die Seiten des Benutzerhandbuchs und wählen Sie „Fertig stellen“, um die App aufzurufen.
5. Wählen Sie die Registerkarte „Gerät“ und klicken Sie dann auf „Gerät hinzufügen“.
6. Wählen Sie „Veho Kuzo F1-S“ aus der Dropdown-Liste und drücken Sie dann das grüne Häkchen auf der Uhr, um die Kopplung zu bestätigen.
7. Wählen Sie eine Gerätesprache und klicken Sie auf „Bestätigen“, um fortzufahren.

Wenn eine Benachrichtigung angezeigt wird, in der Sie um Erlaubnis zur Verbindung mit der Uhr gebeten werden, klicken Sie auf „Zulassen“.

Wenn eine Bluetooth-Kopplungsanfrage erscheint, drücken Sie „Pair“, um Geräte zu verbinden.

**Hinweis:** Wenn die Smartwatch zuvor mit dem Gerät gekoppelt war, muss dies zunächst in den Bluetooth-Einstellungen gelöscht werden.



Sehen Sie sich die Schritt-für-Schritt-Anleitung zur Kuzo-Kopplung auf YouTube an <https://youtu.be/XufQSWYmFYE>

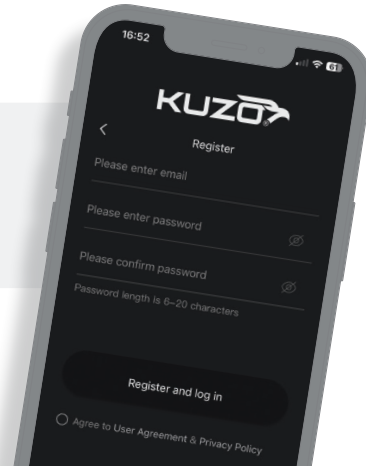

**Firmware-/Software-Updates** App-Updates werden sporadisch veröffentlicht, um neue Funktionen hinzuzufügen, die Benutzererfahrung zu verbessern und die Kompatibilität sicherzustellen. App-Updates werden in Google Play oder im App Store angezeigt.

**Watch-Firmware-Updates** werden sporadisch veröffentlicht, um neue Funktionen hinzuzufügen und die Benutzererfahrung zu verbessern. Watch-Firmware-Updates werden in der Kuzo-App angezeigt. Stellen Sie sicher, dass die Uhr über 60 % aufgeladen ist, bevor Sie das Update auswählen.

**Haftungsausschluss/Tipps** Uhrendaten sind Näherungswerte und sollten nicht für medizinische Daten verwendet werden.

Die Nichtverwendung von mitgeliefertem/kompatiblem Zubehör kann zum Erlöschen der Produktgarantie führen.

Um die Batterieleistung zu verlängern, laden/entladen Sie die Uhr mindestens einmal alle drei Monate.

Durch das Zerlegen der Uhr erlischt die Produktgarantie.

## Spezifikationen

<b>Bildschirmauflösung</b>	360 x 360 Pixel
<b>Bildschirmgröße</b>	1,3"
<b>Sensor</b>	Dreiaxsig
<b>Arbeitszeit</b>	Bis zu 48 Stunden
<b>Standby-Zeit</b>	Bis zu 14 Tage
<b>Aufladezeit</b>	Ca. 2 Stunden
<b>Ladespannung</b>	5V 1A
<b>Batterie</b>	300 mAh
<b>Gewicht</b>	51g



## 1 Guide til uret

1. Menu-knap
2. Krone / Power-knap
3. Aktivitetsknap



## 2 Oplader uret

**Opladning** Vi foreslår, at du oplader Kuzo-uret helt, før det tages i brug første gang. Brug altid det medfølgende USB-kabel og en kompatibel strømkilde til at oplade uret. Tilslut uret til ladekablet, magneter holder ladestifterne på plads. Under opladning vil den aktuelle batteriprocent blive vist på urets skærm.

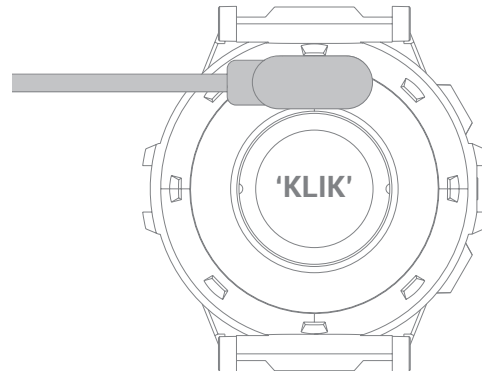

### 3 Brug af knapperne



Tænd Tryk og hold kronen nede i ca. 3 sekunder, vil uret vibrere  
Sluk/Genstart Tryk og hold kronen nede i ca. 3 sekunder for at få skærmen til nedlukningsindstillinger frem  
Vågn op Tryk én gang på kronen for at vække urets skærm

For at udføre en nulstilling Tryk og hold kronen nede i ca. 3 sekunder for at få skærmen til nedlukningsindstillinger frem



Menu Tryk på Menu-knappen én gang for at få de fulde urmenuer frem



Aktiviteter Tryk én gang på knappen Aktiviteter for at få vist trænings-/træningsmulighederne

4

## Skærmgenveje

Stryg op Se urets hurtige menuer

Stryg ned Se notifikationer

Stryg til venstre Mål puls

Stryg til højre Se daglige aktivitetsdata



68

5

## Brug af appen

Hent "Veho Kuzo" fra Google Play eller App Store.

Sørg for, at Bluetooth er aktiveret på din enhed. Åbn appen og klik på 'Brugerregistrering' for at oprette en konto, eller log ind, hvis du har en eksisterende konto. Fuldfør registreringen, før du fortsætter.

Appen vil anmode om følgende Adgang til Bluetooth-oplysninger til dataoverførsel. Adgang til placingsoplysninger for GPS-springsdata. Accepter tilladelser for fuld funktionalitet.

Download on the  
**App Store**

GET IT ON  
**Google Play**

DK

69

## 6 Parrer til din enhed

1. Åbn Veho Kuzo-appen og vælg 'Registrer dig her'.
2. Indtast din e-mail-adresse og indtast en adgangskode på 6-20 tegn. Bekræft denne adgangskode, læs og accepter bruger- og privatlivspolitikkerne, og vælg derefter 'Registrer og log ind' for at fortsætte.
3. Udfyld felterne med personlige oplysninger, og vælg 'Udfør' for at fuldføre din konto. At give nøjagtige oplysninger giver mulighed for de mest nøjagtige data.
4. Stryg gennem brugervejledningssiderne, og vælg 'Udfør' for at gå ind i appen.
5. Vælg fanen 'Enhed' og klik derefter på 'Tilføj enhed'.
6. Vælg 'Veho Kuzo F1-S' fra rullelisten, og tryk derefter på det grønne flueben på uret for at bekræfte parringen.
7. Vælg et enhedssprog, og vælg 'Bekræft' for at fortsætte.

Hvis der vises en meddelelse, der anmoder om tilladelse til at oprette forbindelse til uret, skal du trykke på 'Tillad'.

Hvis der vises en anmodning om Bluetooth-parring, skal du trykke på 'Pair' for at forbinde enheder.

**Bemærk:** Hvis smartwatchet tidligere var parret med enheden, skal det først glemmes fra Bluetooth-indstillingerne.



Se Kuzo-parringen trin-for-trin guide på YouTube  
<https://youtu.be/XufQSWYmFYE>

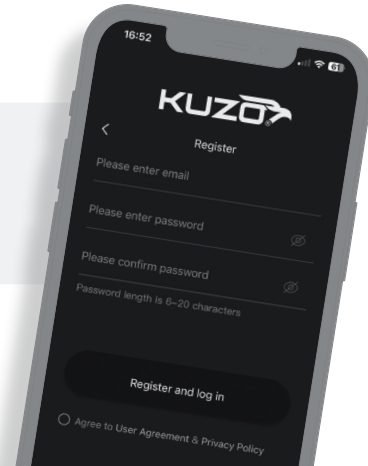

**Firmware/softwareopdateringer** App-opdateringer vil blive frigivet sporadisk for at tilføje nye funktioner, forbedre brugeroplevelsen og sikre kompatibilitet. Appopdateringer vises i Google Play eller App Store.

Se firmwareopdateringer vil blive frigivet sporadisk for at tilføje nye funktioner og forbedre brugeroplevelsen. Se firmwareopdateringer vises i Kuzo-appen. Sørg for, at uret har en opladning på over 60 %, før du vælger opdateringen.

**Ansvarsfraskrivelse/tip** Urdata er omtrentlige og bør ikke bruges til medicinske data.

Manglende brug af medfølgende/kompatibelt tilbehør kan ugyldiggøre produktgarantien.

For at forlænge batteriets ydeevne skal du oplade/aflade uret mindst en gang hver tredje måned.

Adskillelse af uret vil ugyldiggøre produktgarantien.

## Specifikationer

Skærmopløsning	360 x 360 pixels
Skærmstørrelse	1,3"
Sensor	Tredobbelt akse
Arbejdstid	Op til 48 timer
Standby tid	Op til 14 dage
Opladningstid	Ca. 2 timer
Ladespænding	5V 1A
Batteri	300 mAh
Vægt	51g

# 1 Guia para o relógio

- 1. Botão de menu
- 2. Coroa / Botão liga/desliga
- 3. Botão de atividades



# 2 Carregando o relógio

**Carregando** Sugerimos carregar totalmente o relógio Kuzo antes de seu primeiro uso. Sempre use o cabo USB fornecido e uma fonte de alimentação compatível para carregar o relógio. Conecte o relógio ao cabo de carregamento, os ímãs manterão os pinos de carregamento no lugar. Durante o carregamento, a porcentagem atual da bateria será exibida na tela do relógio.

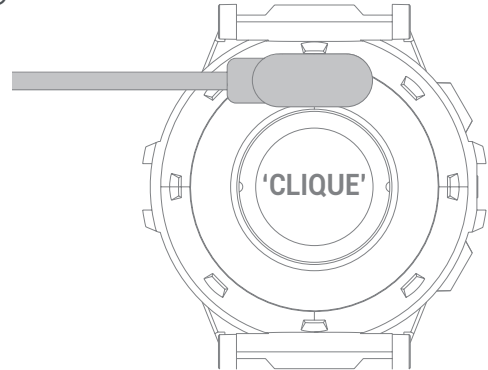

### 3 Usando os botões



Ligar Pressione e segure a coroa por aprox. 3 segundos, o relógio vibrará

Desligar/Reinicializar Pressione e segure a coroa por aprox. 3 segundos para abrir a tela de opções de desligamento

Acordar Pressione a coroa uma vez para ativar a tela do relógio

Para executar uma reinicialização Pressione e segure a coroa por aprox. 3 segundos para abrir a tela de opções de desligamento



Cardápio Pressione o botão Menu uma vez para abrir os menus completos do relógio



Atividades Pressione o botão Atividades uma vez para abrir as opções de exercício/treino

## Atalhos de tela

Deslize para cima Exibir menus rápidos do relógio

Deslize para baixo Ver notificações

Deslize para a esquerda Medir a frequência cardíaca

Deslize para a direita Visualizar dados de atividade diária



## Usando o aplicativo

Download "Veho Kuzo" no Google Play ou App Store.

Certifique-se de que o Bluetooth está habilitado em seu dispositivo. Abra o aplicativo e clique em 'Registro do usuário' para criar uma conta ou faça login se você já tiver uma conta. Conclua o registro antes de prosseguir.

O aplicativo solicitará o seguinte Acesso às informações do Bluetooth para transferência de dados. Acesso a informações de localização para dados de rastreamento GPS. Aceite permissões para funcionalidade completa.





## 6 Emparelhar com o seu dispositivo

1. Abra o aplicativo Veho Kuzo e selecione 'Registrar aqui'.
2. Digite seu endereço de e-mail e uma senha de 6 a 20 caracteres. Confirme esta senha, leia e concorde com o usuário e as políticas de privacidade e selecione 'Registrar e fazer login' para prosseguir.
3. Preencha os campos de informações pessoais e selecione 'Concluir' para concluir sua conta. Fornecer informações precisas permitirá os dados mais precisos.
4. Passe pelas páginas do guia do usuário e selecione 'Concluir' para entrar no aplicativo.
5. Selecione a guia 'Dispositivo' e clique em 'Adicionar dispositivo'.
6. Selecione 'Veho Kuzo F1-S' na lista suspensa e pressione o visto verde no relógio para confirmar o emparelhamento.
7. Selecione o idioma do dispositivo e selecione 'Confirmar' para prosseguir.

Se aparecer uma notificação solicitando permissão para se conectar ao relógio, pressione 'Permitir'.

Se aparecer uma solicitação de pareamento Bluetooth, pressione 'Emparelhar' para conectar os dispositivos.

**Nota:** Se o smartwatch foi emparelhado anteriormente com o dispositivo, primeiro ele deve ser esquecido nas configurações do Bluetooth.



Assista ao guia passo a passo de emparelhamento Kuzo no YouTube <https://youtu.be/XufQSWYmFYE>

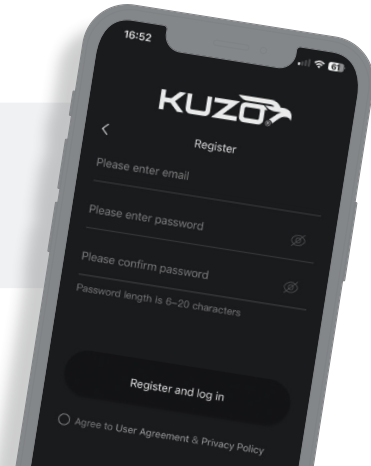

**Atualizações de firmware/software** Atualizações de aplicativos serão lançadas esporadicamente para adicionar novos recursos, melhorar a experiência do usuário e garantir a compatibilidade. As atualizações do aplicativo aparecerão no Google Play ou na App Store.

As atualizações de firmware do relógio serão lançadas esporadicamente para adicionar novos recursos e melhorar a experiência do usuário. As atualizações de firmware do relógio aparecerão no aplicativo Kuzo. Certifique-se de que o relógio tenha mais de 60% de carga antes de selecionar a atualização.

**Isenções de responsabilidade/dicas** Os dados do relógio são aproximados e não devem ser usados para dados médicos.

A não utilização de acessórios fornecidos/compatíveis pode anular a garantia do produto.

Para prolongar o desempenho da bateria, carregue/d Descarregue o relógio pelo menos uma vez a cada três meses.

A desmontagem do relógio invalidará a garantia do produto.

## Especificações

Resolução da tela	360 x 360 pixels
Tamanho da tela	1,3"
Sensor	Eixo triplo
Expediente	Até 48 horas
Tempo de espera	Até 14 dias
Hora de carregar	Aproximadamente. 2 horas
Tensão de carga	5V 1A
Bateria	300mAh
Peso	51g

## 1 智能手表指南

1. 菜单按钮
2. 表冠/电源键
3. 运动按钮



## 2 手表充电

我们建议在首次使用前为 Kuzo 手表充满电。始终使用随附的 USB 数据线和兼容的电源为手表充电。

将手表连接到充电线，磁吸会将充电针固定到位。充电时，手表屏幕上会显示当前电池百分比。

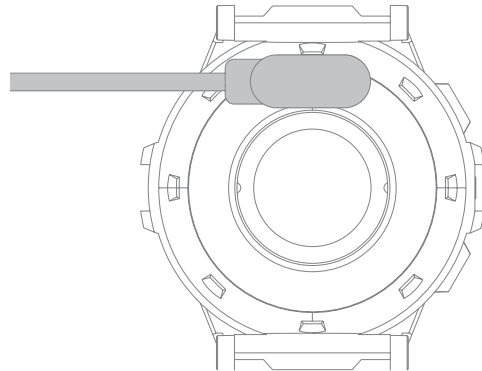



开机按住表冠3秒，手表会震动

关机/重启 按住表冠约3 秒调出关机选项屏幕

唤醒按一次表冠唤醒手表屏幕

执行重置 按住表冠约 1 秒。3秒调出关机选项屏幕



菜单按一下菜单按钮调出完整的手表菜单



运动模式：按一次运动按钮调出运动/运动选项

## 4 屏幕快捷方式

向上滑动查看手表快捷菜单

向下滑动查看通知

向左滑动测量心率

向右滑动查看每日活动数据



## 5 使用应用程序

从 Google Play 或 App Store 下载“Veho Kuzo”。

确保您的设备已启用蓝牙，打开应用程序并单击“用户注册”以创建一个帐户，如果您已有帐户，请登录，在继续之前完成注册。

该应用程序将请求以下访问蓝牙信息以进行数据传输。访问GPS跟踪数据的位置信息。接受完整功能的权限。



## 6

## 与您的设备配对

1. 打开 Veho Kuzo 应用程序并选择“在这里注册”。
2. 输入您的电子邮件地址并输入一个 6-20 个字符的密码。确认此密码，阅读并同意用户和隐私政策，然后选择“注册并登录”以继续。
3. 填写个人信息字段，然后选择“完成”以完成您的帐户。提供准确的信息将获得最准确的数据。
4. 滑动用户指南页面并选择“完成”进入应用程序。
5. 选择“设备”选项卡，然后单击“添加设备”。
6. 从下拉列表中选择“Veho Kuzo F1-S”，然后按手表上的绿色勾号确认配对。
7. 选择设备语言，然后选择“确认”继续。

如果出现请求连接手表的通知，请按“允许”。

如果出现蓝牙配对请求，请按“配对”连接设备。

注意：如果智能手表之前已与设备配对，则必须首先从蓝牙设置中忘记它。



在 YouTube 上观看 Kuzo 配对分步指南  
<https://youtu.be/XufQSWYmFYE>

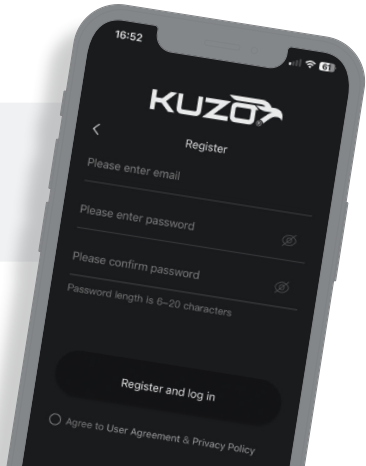

固件/软件更新 应用程序更新将不定期发布，以添加新功能、改善用户体验并确保兼容性。应用更新将出现在 Google Play 或 App Store 中。

手表固件更新将不定期发布，以添加新功能并改善用户体验。手表固件更新将出现在 Kuzo 应用程序中。在选择更新之前确保手表电量超过 60%。

免责声明/提示 手表数据是近似值，不应用于医疗数据。

不使用提供的/兼容的配件可能会使产品保修失效。

为延长电池性能，请至少每三个月对手表充电/放电一次。

拆卸手表将使产品保修失效。

## 规格参数

屏幕分辨率	360 x 360 像素
屏幕尺寸	1.3”
传感器	三轴
工作时间	长达48小时
待机时间	长达14天
充电时间	2小时
充电电压	5V 1A
电池	300mAh
重量	51g

## 1 時計のご案内

1. メニューボタン
2. リューズ / 電源ボタン
3. 活動ボタン



## 2 時計の充電

充電 初めて使用する前に、Kuzo ウォッチを完全に充電することをお勧めします。ウォッチの充電には、必ず付属の USB ケーブルと互換性のある電源を使用してください。時計を充電ケーブルに接続すると、磁石が充電ピンを所定の位置に保持します。充電中は、現在のバッテリーのパーセンテージがウォッチ画面に表示されます。

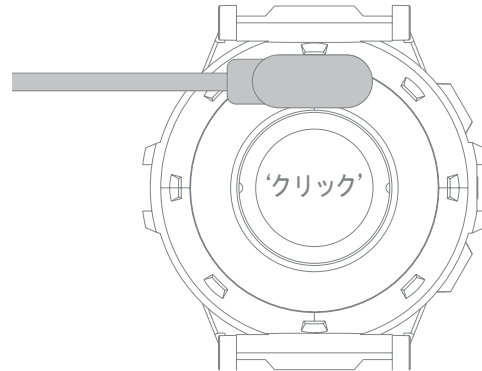



### 3 ボタンの使用



電源オン リゅうずを約1秒間押し続けます。3 秒、時計が振動します

電源オフ/再起動 リゅうずを約1秒間押し続けます。シャットダウン オプション画面が表示されるまで 3 秒

起きろ リゅうずを 1 回押すと、時計の画面が表示されます

リセットを実行するには リゅうずを約3秒押し続けます。シャットダウン オプション画面が表示されるまで 3 秒かかります



メニュー メニュー ボタンを 1 回押すと、すべてのウォッチ メニューが表示されます



活動内容 [アクティビティ] ボタンを 1 回押して、エクササイズ/ワークアウト オプションを表示します

## 4 画面のショートカット

上にスワイプする 時計のクイックメニューを表示する

スワイプダウン 通知を表示

左スワイプ 心拍数を測定する

右にスワイプ 毎日の活動データを表示する



## 5 アプリの使用

ダウンロード Google Play または App Store から「Veho Kuzo」。

デバイスで Bluetooth が有効になっていることを確認します。アプリを開き、[ユーザー登録] をクリックしてアカウントを作成するか、既存のアカウントをお持ちの場合はサインインします。続行する前に登録を完了してください。

アプリは以下を要求します データ転送のための Bluetooth 情報へのアクセス。GPS 追跡データの位置情報へのアクセス。完全な機能の許可を受け入れます。



## 6 デバイスとのペアリング

1. Veho Kuzo アプリを開き、「ここに登録」を選択します。
2. 電子メール アドレスを入力し、6 ~ 20 文字のパスワードを入力します。このパスワードを確認し、ユーザー ポリシーとプライバシー ポリシーを読んで同意し、[登録してログイン] を選択して続行します。
3. 個人情報フィールドに入力し、「完了」を選択してアカウントを完了します。正確な情報を提供すると、最も正確なデータが得られます。
4. ユーザー ガイド ページをスワイプし、[完了] を選択してアプリに入ります。
5. 「デバイス」タブを選択し、「デバイスの追加」をクリックします。
6. ドロップダウン リストから「Veho Kuzo F1-S」を選択し、時計の緑色のチェックマークを押してペアリングを確認します。
7. デバイスの言語を選択し、「確認」を選択して続行します。

ウォッチへの接続許可を求める通知が表示された場合は、「許可」を押します。

Bluetooth ペアリング要求が表示された場合は、「ペアリング」を押してデバイスを接続します。

注: スマートウォッチが以前にデバイスにペアリングされていた場合は、まず Bluetooth 設定からそのスマートウォッチを忘れる必要があります。



YouTube で Kuzo ペアリングのステップバイステップ ガイドをご覧ください。

<https://youtu.be/XufQSWYmFYE>

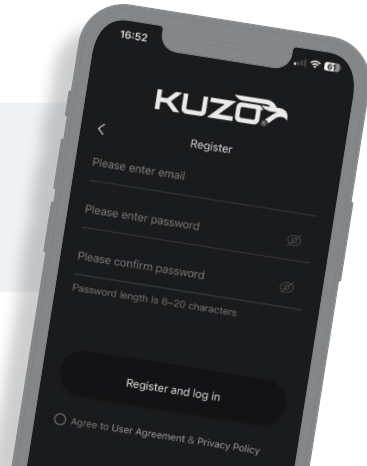

## 仕様

画面の解像度	360×360ピクセル
画面サイズ	1.3インチ
センサー	三軸
労働時間	最大48時間
待機時間	14日まで
充電時間	約。2時間
充電電圧	5V 1A
バッテリー	300mAh
重さ	51g

ファームウェア/ソフトウェアのアップデート アプリのアップデートは、新機能の追加、ユーザー エクスペリエンスの向上、互換性の確保のために散発的にリリースされます。アプリのアップデートは、Google Play または App Store に表示されます。

新しい機能を追加し、ユーザー エクスペリエンスを向上させるために、時計のファームウェア アップデートが散発的にリリースされます。時計のファームウェアの更新は、Kuzo アプリに表示されます。アップデートを選択する前に、時計が 60% 以上充電されていることを確認してください。

免責事項/ヒント 時計のデータは概算であり、医療データには使用しないでください。

付属/互換性のあるアクセサリを使用しないと、製品保証が無効になる場合があります。

電池の性能を長持ちさせるために、少なくとも 3 か月に 1 回は時計を充電/放電してください。

時計を分解すると、製品の保証が無効になります。

## Other Veho products



RHOX True Wireless Earphones  
Carbon Black, Fusion White, Electric Blue



M-Series MZ-S Wireless Speaker  
Black, White, Orange, Blue



Alpha Bravo GX4 Pro Gaming Headset  
with UBU 7.1 Surround Sound



Pebble PZ12 Power Bank 10,000mAh with 20W output  
Pebble PZ6 Power Bank 5,000mAh with 20W output



UW-29 Ultra-Wide Flat Slim Bezel 29" Pro Display

## EC Declaration of Conformity

Hereby, Veho UK LTD declares that the radio equipment type (VSW-001-F1S-B/ VSW-002-F1S-W) is in compliance with Directive 2014/53/EU. The full text of the EU Declaration of Conformity is available at <https://veho-world.com/compliance/>

Frequency band(s) - **2402-2480 MHz** Maximum radio-frequency power - **0dBm**



This symbol, affixed to the product or its packaging, indicates that the product must not be processed as household waste. This product should be correctly disposed of according to your local guidelines for electrical and battery operated products. Correct disposal of the battery will avoid potential harm to the environment and human health. For further information regarding the recycling of this product, please contact your local waste recycling centre.

The Bluetooth® word mark and logos are registered trademarks owned by Bluetooth SIG, Inc. and any use of such marks by VEHO GLOBAL GROUP LIMITED is under license. Other trademarks and trade names are those of their respective owners.

Google Play and the Google Play logo are trademarks of Google LLC.

PROP 65: For more information on PROP 65 & disclaimer visit [veho-world.com/prop65](https://veho-world.com/prop65)

# Support

For product support and troubleshooting, please visit our Tech Support page at:

Pour l'assistance produit et le dépannage, veuillez visiter notre page d'assistance technique à l'adresse :

Para soporte de productos y resolución de problemas, visite nuestra página de soporte técnico en:

Per il supporto del prodotto e la risoluzione dei problemi, visitare la nostra pagina di supporto tecnico all'indirizzo:

Ga voor productondersteuning en probleemoplossing naar onze technische ondersteuningspagina op:

Für Produktsupport und Fehlerbehebung besuchen Sie bitte unsere Tech-Support-Seite unter:

For produktsupport og fejlfinding, besøg venligst vores tekniske supportside på:

Para suporte ao produto e solução de problemas, visite nossa página de suporte técnico em:

如需产品支持和故障排除，请访问我们的技术支持页面：

製品サポートとトラブルシューティングについては、次のテクニカル サポート ページをご覧ください。

[veho-world.com/product-support](https://veho-world.com/product-support)